



Stoll Frontlader

Toleranz Frontlader Schwinge

Geltungsbereich: Stoll Frontlader

Symptom: Vertikale und Horizontale Schiefstellung des montierten Frontladers

Mögliche Ursache: Fehlerhafte Montage, Gewalteinwirkung oder Fertigungstoleranz

Frontlader unterliegen im Einsatz vielen Einwirkungen von außen. Hierdurch kann es bei unsachgemäßen Einsatz zu Deformierungen kommen.

Ebenso können Frontlader und Anbauteile durch die Schweißkonstruktion geringe Fertigungstoleranzen aufweisen. Diese sind normal und beeinflussen das Arbeiten mit dem Frontlader nicht.

Eine Schiefstellung auf Grund von Fertigungstoleranzen innerhalb der im weiteren Verlauf genannten Toleranzen stellt keinen Mangel dar.

Ebenso kann es durch fehlerhafte Montage zu einer Schiefstellung kommen. Hier ist die Montageanleitung und Montagereihenfolge zwingend zu beachten. Bei der Montage sind die Schrauben im ersten Schritt, wenn nicht anders beschrieben, mit geringen Drehmoment zu fixieren. Im zweiten Schritt werden die Schrauben, wenn alle Schrauben angesetzt sind, mit dem endgültigen Drehmoment nach Montageanleitung nachgezogen. Wenn die Reihenfolge nicht eingehalten wird kann es sein, dass sich das Anbauteil verspannt und die Position der Einfahrhaken nicht symmetrisch ist.

Es wird unterschieden zwischen der vertikalen und horizontalen Schiefstellung

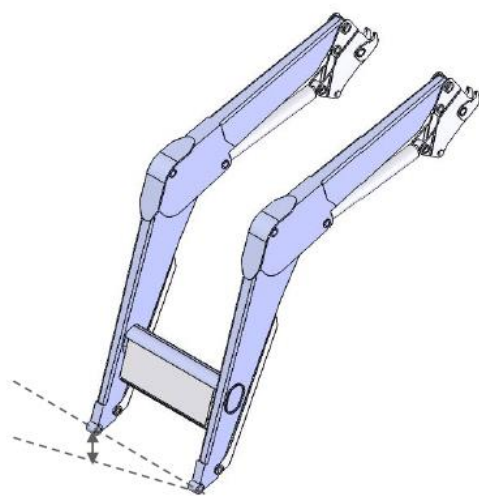

Vertikale Schiefstellung

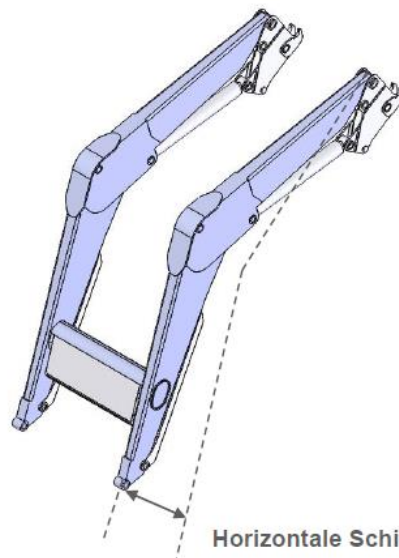

Horizontale Schiefstellung

TI-2.3-12_DE Erstellt KH am 11.12.2017

Technische Information



Stoll Frontlader

Vertikale Schiefstellung

Der vertikale Schiefstand bezeichnet den Höhenunterschied gemessen an dem unteren Drehpunkt des Wechselrahmens.

Horizontale Schiefstellung

Die horizontale Schiefstellung bezeichnet den Seitenversatz vom Frontlader zum Schlepper

Prüfvoraussetzung:

Um einen eventuellen Schiefstand ermitteln zu können müssen folgende Bedingungen erfüllt sein:

- Überprüfung der korrekten Montage der Anbauteile
- Überprüfung der Anbauteile auf erkennbare Beschädigung
- Überprüfung der Verriegelung auf korrekte Funktion und auf Beschädigung
- Sichtprüfung des Frontlader auf Beschädigung
- Prüfen des Luftdrucks
- Exakte horizontale Ausrichtung der Hinterachse, ggf. durch Korrektur des Luftdrucks einseitig an der Hinterachse
- Nutzung eines exakt mittig angeordneten Fix-/Messpunkt , bzw. zur Hinterachse nivellierten Untergrund
- Als optimale Messmethode empfiehlt sich die Nutzung einer Laserachsvermessung inkl. Neigungswinkelmessgerät (Genauigkeit beachten) zur Überprüfung der Schiefstellung.

Schwingentyp	Max. Vertikale Schiefstellung	Max. Horizontale Schiefstellung
FE 650 H	10 mm	32 mm
FE 650 P	10 mm	32 mm
FE 750 H	10 mm	35 mm
FE 750 P	10 mm	35 mm
FE 850 H	10 mm	38 mm
FE 850 P	10 mm	38 mm
FE 950 H	10 mm	41 mm
FE 950 P	10 mm	41 mm

TI-2.3-12_DE Erstellt KH am 11.12.2017

Technische Information

Stoll Frontlader



Schwingentyp	Max. Vertikale Schiefstellung	Max. Horizontale Schiefstellung
CL 655 H	10 mm	32 mm
CL 655 P	10 mm	32 mm
CL 755 H	10 mm	35 mm
CL 755 P	10 mm	35 mm
CL 855 H	10 mm	38 mm
CL 855 P	10 mm	38 mm
CL 955 H	10 mm	41 mm
CL 955 P	10 mm	41 mm
Solid 30-16 H	10 mm	32 mm
Solid 30-16 P	10 mm	32 mm
Solid 35-18 H	10 mm	35 mm
Solid 35-18 P	10 mm	35 mm
Solid 38-20 H	10 mm	38 mm
Solid 38-20 P	10 mm	38 mm
FS 8	10 mm	35 mm
FZ 8; FZ 8.1	10 mm	35 mm
FS 10; FS 10.1	10 mm	38 mm
FZ 10; FZ 10.1	10 mm	38 mm
FS 20; FS 20.1	10 mm	38 mm
FZ 20; FZ 20.1	10 mm	38 mm
FS 30; FS 30.1	10 mm	41 mm
FZ 30; FZ 30.1	10 mm	41 mm
FS 40; FS 40.1	10 mm	41mm
FZ 40; FZ 40.1	10 mm	41 mm
FZ 45; FZ 45.1	10 mm	41 mm
FZ 50; FZ 50.1	10 mm	43 mm
FZ 60; FZ 60.1	10 mm	45 mm
FZ 80.1	10 mm	48 mm
FZ 100	15 mm	51 mm

TI-2.3-12_DE Erstellt KH am 11.12.2017